

## СКОРПИОН КАКО АМБЛЕМ НА ВОЈНИЧКИ ПРСТЕН ОД ВОДОЧА

### *Кратка содржина*

На ова место се изнесуваат и се образложуваат аргументите кои одат во прилог на хипотезата за професионалната ознака на еден прстен од некрополата во Водоча кај Струмица.

Наведениот прстен е едноставен, излеан од бронза, но на главата, која служела и како печат, има врежана претстава на скорпион. Сл. 1, 2а-в

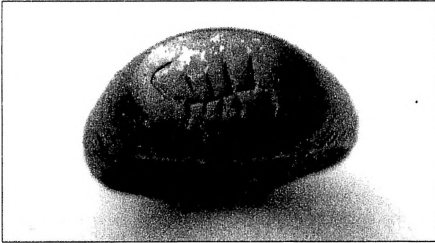

Сл. 1. ПРСТЕН СО ПРЕТСТАВА НА СКОРПИОН

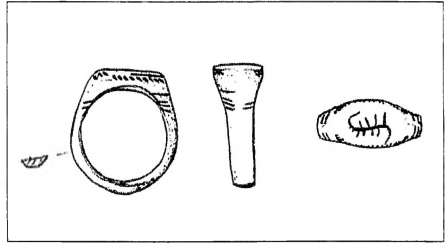

Сл. 2. А-В ПРОЕКЦИИ НА ПРСТЕНОТ СО ПРЕТСТАВА НА СКОРПИОН (ЦРТЕЖ Д. СПАСОВА)

Деталната анализа упатува на тоа дека неговиот носител, веројатно, бил член на војничката посада којашто маневрирала со опсадните, фрлачки постројки наречени „скорпиони“. Сл. 3

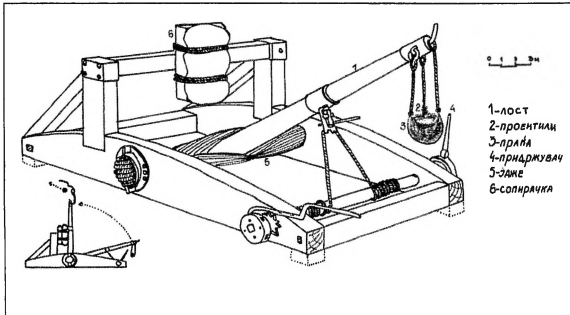

Сл. 3. ПРЕТПОСТАВЕН ИЗГЛЕД НА ФРЛАЧКАТА ПОСТРОЈКА - СКОРПИОН

По своите морфолошки особини, овој прстен припаѓа на доцниот XIV век, со тоа што тој, секако, се употребувал и во првата половина на XV век.

**Клучни зборови:** НЕКРОПОЛА, ВОДОЧА, ПРСТЕН-ПЕЧАТНИК, СКОРПИОН, ВОЈНИЧКО ОБЕЛЕЖЈЕ.

Откако беше конзервиран и детално документиран движниот, археолошки материјал откриен на некрополата од Водоча,<sup>1</sup> на виделина излегоа многу необични, често и уникатни артефакти.<sup>2</sup>

Некрополата егзистирала од доцното средновековие па сè до средината на XX век. Таа се простира околу комплексот *Водочки цркви – Св. Леонтиј*, во селото Водоча, на 4 км северо-западно од Струмица.<sup>3</sup>

Накиот којшто во склад со христијанските канони е доминантен, археолошки материјал во гробовите од средновековието и од вековите што следат, и во оваа некропола е главната детерминанта според која се согледуваат сите поважни параметри за погребената популација од сè уште постоечката населба.

Судејќи по накиот, со поголема или помала јаснотија се дефинираат социјалната структура на населението, културните влијанија од надвор, автохтоните, етничките, регионалните и конфесионалните обележја, потоа личните, брачните, професионалните и обичајните карактеристики, како и старосните, половите и индивидуалните особини на нивните носители.

Ползувајќи ги достапните, археолошки методи, подалечните или поблиските аналогии, стратиграфијата, придружните наоди од гробните целини и сл., досега од „Водочкиот“ накит се изнедредни многу значајни и необични констатации.<sup>4</sup>

Во овој прилог се понудени хипотетичките објаснувања за носителот и значењето на еден прстен – печатник со амблемот на скорпион за кој не ми се познати директни аналогии.

**Бронзен прстен** (тер. инв. бр. 617) за којшто од достапната теренска документација за ископувањата на некрополата од Водоча не беше можно да се утврди местото на наоѓање.<sup>5</sup>

Димензиите на овој прстен се следни: висина – 21 mm; Д(внатрешен) – 17 mm; глава (или печат) 16 x 17 mm и тежина – 5,07 гр. според тоа прстенот припаѓа на релативно масивните примероци, дотолку повеќе што првично, бил помаркантен, а со текот на времето е прилично изабен.

<sup>1</sup> Некрополата во Водоча за прв пат е истражувана од В. Лахтов во 1961-1962 год. Во текот на 1973-1974 покрај сакралните објекти помали интервенции извел и П. Миљковиќ-Пепек. Најопсежни ископувања се извршени од Ј. Ананиев кој работел во периодот од 1979 до 2003 година. Со зафатите изведени во 2004 година В. Секулов ги окончал работите на овој локалитет.

<sup>2</sup> Конзервацијата на металните предмети е извршена во лабораторијата на Нумизматичкиот кабинет на Народната банка на Р. Македонија (Б. Бозароска-Павловска), додека техничката и фото документацијата ги изготвија археолозите Д. Спасова и Б. Павловски.

<sup>3</sup> Манева 2007, сл. 1.

<sup>4</sup> Ibid., кат. бр. 1-70.

<sup>5</sup> Податоците потекнуваат од метриката што го придружуваше самиот наод при конзервацијата.

По своите морфолошки карактеристики тој се врзува за доцновизантиските форми.<sup>6</sup> Неговиот обрач има лачен пресек со мало задебелување на долниот дел. Во горните партии обрачот се проширува и потоа поминува во плочеста, задебелена глава – печат.

Од надворешната страна, на преминот од обрачот во глава, како и на страничните делови од главата се забележуваат сосема излижани врежувања од подолжни и попречни цртки коишто формираат некакви нејасни мотиви. Со тоа, уште еднаш се имитира византиската предлошка, овој пат во декорирањето.<sup>7</sup>

На горната површина од главата, со сигурен цртеж, речиси во еден потез е врежан скорпион. *Сл. 1, 2а-в*

Неговото тело е претставено линеарно, извиено во облик на „S“, со по четири цртки – нозе од двете страни и агресивно извиено осило. И покрај изабеноста, очигледно е дека прстенот служел како печат на личноста што го поседувала.

Одвај нагласеното задебелување во долниот дел од обрачот, излижаноста на врежаните орнаменти и на сите рабови вклучувајќи го и оној што го дефинира обликот на главата или печатот, зборува за долготрајната употреба на овој примерок.

Датирањето на неговиот урнек во XIV век како временски показател,<sup>8</sup> релативната волуменозност, бронзата како поевтин материјал, едноставната изработка со леене и врежување и печатот во вид на скорпион се релевантните параметри според кои се прави обид да се протолкува неговото потекло, значење, временска припадност, како и евентуалниот носител.

Печатот, односно амблемот на скорпионот, со сите аспекти во симболиката на ова суштество водат кон неговото доминантно обележје, а тоа е убоитоста на отровот. Тоа значи, исто така, скриена, смртоносна, изненадна закана, а во крајна линија и безкомпромисна воинственост.<sup>9</sup>

Во таа насока тргна и промислувањето дека прстенот е војнички и дека неговиот носител би можел да биде воин – член на посадата што управувала со опсадната постројка наречена *скорпион*. *Сл. 3*

Меѓу многубројните борбени справи со чија помош се гаѓале тврдините или се напаѓале непријателите, во изворите се споменуваат и σκορπιδα.<sup>10</sup> Од

<sup>6</sup> Спроеди со маркантниот, сребрен прстен, луксузно декориран со ниело откриен во Скопје и датиран во третата декада на XIV век. Радојковиќ 1969, 349, кат. бр. 44; Манева 1992, Т. 96, *сл*

<sup>7</sup> Ibidem.

<sup>8</sup> Ibidem.

<sup>9</sup> Chevalier. Gheerbrant 1987. 680-682. Во римско време постоеле воени одреди на скорпиони при што се нагласува зодијачкиот елемент во симболиката.

<sup>10</sup> Шкриваниќ 1957, 119.

останатите опсадни „машини“ од типот на *катапулти* и *балисти* скорпионите се разликувале по специфичното затегнување на лостот за гаѓање. *Сл. 3*

Станува збор за пост-римска варијанта на катапулт која дејствува со силата на намотаното јаже чија акумулирана енергија се употребувала за исфрлање на проектилите.

Основата на постројката е правоаголна, дрвена. Лостот со едниот крај бил прицврстен во осовината од извиткани јажиња, додека на неговиот горен дел се закачувала праќа-чатал во вид на торбичка исполнета со проектили кои, по активирањето се катапултирале врз непријателот.<sup>11</sup> *Сл. 3*

Овој тип на опсадни справи се среќава под општиот назив *мангонел*, со тоа што ако во праќата имало еден поголем проектил таа се именувала и како *онагер* или *диво магаре*.<sup>12</sup>

Интересен е, исто така, уште еден аспект во врска со опсадните справи од доцниот среден век. Имено, меѓу репертоарот на проектилите со кои се гаѓал непријателот, покрај камењата со помала или поголема тежина, оловните топки, ветероните (специјалните стрели наменети за големите опсадни самострели) се употребувале и запаливи материи како смоли и разни соединенија на сулфур, потоа нафта и спротивно на тоа, сурови гранки. Изворите споменуваат и други, многу бизарни предмети кои служеле за гаѓање како што се мрши од заразени животни, но и купови полни со змии или скорпиони за предизвикување на паника кај непријателот.<sup>13</sup>

Тоа уште еднаш асоцира на евентуалното професионално обележје на носителот на прстенот од Водоча со врежан скорпион.

Со изнаоѓањето на огненото оружје и неговата помасовна примена (особено на топовите) сиот, дотогаш функционално востановен воен систем на напад и одбрана на тврдините, на колективното, но и на личното офанзивно оружје и дефанзивната опрема постануваат беспредметни.

Сепак, и во XV век, изворите повремено известуваат за сè поретката, но сè уште присутна примена на постарите типови на опсадни постројки во војувањето.<sup>14</sup>

\* \* \*

Во науката сè уште не е прецизно дефинирана релацијата на одделни форми или типови на прстени со специфичната намена, значење или полова припадност.

<sup>11</sup> Ibidem.

<sup>12</sup> Hansen 1992, 189-208.

<sup>13</sup> Шкриванић 1957, 121, п. 477, 478.

<sup>14</sup> При опсадата на Белград во 1440 и 1448 и покрај постојењето на огнено оружје, изворите ги споменуваат и вообичаените, средновековни, фрлачки постројки. Шкриванић 1957, 121, п. 478.

Средновековните прстени освен престижната, хиерархиската, хералдичката, сфрагистичката и естетската улога, претставувале свршенички или свадбен белег, имале лечбени, профилактички и конфесионални својства, но и деловни обележја со ознаки за припадност кон одделна професија, корпорација или инвестира. <sup>15</sup>

Прстенот од Водоча со претстава на скорпион како печат, со оглед на неговата едноставна изработка, волуменозноста, материјалот и севкупниот изглед наведува на претпоставката дека е машки, војнички примерок.

Се чини дека тоа е продукт од некоја локална работилница, изработен кон крајот на XIV – почетокот на XV век, според луксузен, византиски урнек. Неговиот носител, веројатно припаѓал на средно имотен слој, односно бил воин – член од посадата на фрлачките постројки – скорпиони, а прстенот му служел како печат и како професионално обележје.

Со тоа се назира уште едно од значењата на средновековните прстени воопшто, а истовремено се осознава и важен сегмент за карактеристиките на погребената популација од некрополата во Водоча.

---

<sup>15</sup> Dervieux 1924, 56, 63.

## ЛИТЕРАТУРА

- Ананиев 1989 = Ј. Ананиев, Водоча, црква Св. Леонтие – Водоча, Средновековна некропола, *АР* 28 (1987), *Ljubljana* 1989
- Ананиев 1994 = Ј. Ананиев, Археолошки ископувања на црквата Св. Леонтие во с. Водоча 1986-1990 год., *КН* 17-18 (1900-1991), Скопје 1994
- Ананиев, Ивановски 1996 = Ј. Ананиев, М. Ивановски, Средновековно оружје од комплексот Водочки цркви кај Струмица, *Maced. Acta Archaeol.* 14 (1993-1995), Скопје 1996
- Chevalier, Cheerbrant 1987 = Chevalier - A. Cheerbrant, *Rječnik simbola*, Zagreb 1987
- Dervieux 1924 = J. Dervieux, La bague au Moyen âge, *Revue archéologique* XIX, Paris 1924
- Hansen 1992 = P.V. Hansen, Experimental Reconstruction of the Medieval Frebuchet, *Acta Archeologica* 63 (1992), 189-208
- Иванић 1995 = Б. Иванић, *Накит из збирке Народног музеја од 15. до почетка 19. века*, Београд 1995
- Maneva 2005 – Е. Maneva, *Ancient Jewellery from Macedonia – Middle Age*, Calamus, Skopje 2005
- Мансва 2005 = Е. Мансва, Водочка варијанта на кружни наушници од крајот на XV век, *ГЗФФ* LVIII, Скопје 2005
- Мансва 2006 = Е. Мансва, Накитот од гробот 463 од Водоча, *ГЗФФ* LIX, Скопје 2006
- Maneva 2007 = Е. Мансва, *Древниот накит од Македонија – Некропола Водоча*, Скопје 2007
- Милошевић 1990 = Д. Милошевић, *Накит од XII до XV века из збирке Народног музеја*, Beograd 1990
- Petrović 1976 = Ѓ. Petrović, *Dubrovačko oružje u XIV veku*, Beograd 1976
- Писарова 1992 = В. Писарова, Пръстените в изследването на някои елементи на средновековната българска култура, *ИНИМ IX*, София 1992
- Радојковић 1969 = Б. Радојковић, *Накит код Срба од XII до краја XVIII века*, МПУ, Београд 1969
- Шкриванић 1957 = Г. А. Шкриванић, *Оружје у средњовековној Србији, Босни и Дубровнику*, Београд 1957

Elica MANEVA

**SCORPION AS AN EMBLEM  
ON A MILITARY RING FROM VODOČA**

**Summary**

The text proposes and explicates the arguments which support the hypothesis concerning the professional sign on a ring from the necropolis in Vodoča near Strumica.

The bronze ring is simple; however, on the head, which also served as a seal, there is a carved depiction of a scorpion. *Fig. 1, 2 a-c.*

A detailed analysis indicates that its bearer was probably a member of the military crew which during sieges operated the catapult-type weapons/spring engines known as 'scorpions.' *Fig. 3.*

The morphological characteristics of the ring suggest that it dates to the late 14<sup>th</sup> century, although it is undoubted that it must have been used in the first half of the 15<sup>th</sup> century as well.

Key words: NECROPOLIS, VODOČA, SEAL RING, SCORPION, MILITARY EMBLEM.